

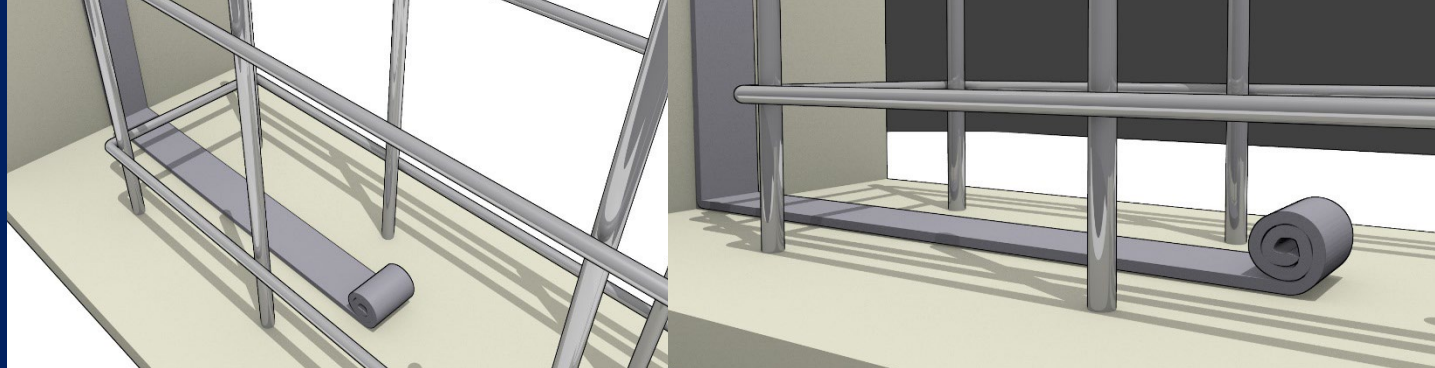

Rév. 0
03/24



BENTOTEK STRIP-BT

Joint de bentonite hydroexpansif à base de bentonite de sodium et de caoutchouc butyle pour les joints de construction



DESCRIPTION

BENTOTEK STRIP-BT est une bille hydro-expansive à base de bentonite de sodium naturelle, de caoutchouc butyle et en plus d'additifs stabilisants, pour l'étanchéité des joints de coulée. Au contact de l'eau et dans des conditions confinées, il se dilate à environ 600% de son volume sec d'origine et crée une pression d'étanchéité à l'intérieur du joint, scellant les fissures et les cavités dans le joint, remplissant les trous dans le béton, les fissures, etc.

DOMAINES D'APPLICATION

BENTOTEK STRIP-BT a été conçu pour sceller les joints de construction, les joints de coulée, autour des corps traversants, les joints de fermeture, les contre-palplanches, etc. Il convient pour empêcher l'eau de s'infiltrer à travers l'espace de discontinuité entre les jets, pour des structures telles que des tunnels, des parkings, des piscines, des fondations, etc. Il peut être utilisé en combinaison avec un tube d'injection dans des situations qui peuvent être considérées comme à haut risque.

AVANTAGES

BENTOTEK STRIP-BT est un joint hydro-expansif waterstop, qui étale environ 600% de son volume sec d'origine.

BENTOTEK STRIP-BT est un système écologique et facile à utiliser : l'installation à l'aide de clous ou de colle spéciale est rapide et facile.

L'utilisation d'un treillis métallique facilite l'installation et protège le BENTOTEK STRIP-BT des dommages lors du coulage et du compactage du béton. Néanmoins, BENTOTEK STRIP-BT, grâce à ses propriétés très compactes, élastiques et plastiques, résiste parfaitement aux phases de coulée (sans maillage) tout en restant parfaitement intact. Ces propriétés équilibrent également facilement le retrait hydraulique initial du béton.

BENTOTEK STRIP-BT peut remplir de petits nids de gravier.

BENTOTEK STRIP-BT ne se dissout pas dans l'eau et est non polluant (il ne contient pas de substances nocives).

Il est résistant aux moisissures et aux micro-organismes.

- Capacité à gonfler jusqu'au degré maximal de dilatation sans perdre de consistance et donc sans danger de lixiviation du gel de bentonite.
- Expansion retardée pour l'installation même dans des conditions météorologiques difficiles (dilatation minimale dans les premières 48 heures).
- Le composé de bentonite avec du caoutchouc butyle peut entrer en contact avec l'eau potable sans problèmes de pollution.

PRÉCAUTIONS

Dans le cas où l'eau déversée contient des quantités anormales de sel dissous, d'infiltration d'eau de mer ou de polluants, consultez notre personnel technique pour des éclaircissements et une éventuelle analyse préventive.

Le BENTOTEK-STRIP BT convient aux joints de construction avec boucles de renfort, mais pas aux joints de dilatation (où les profils d'arrêt d'eau WATERTEK sont indiqués).

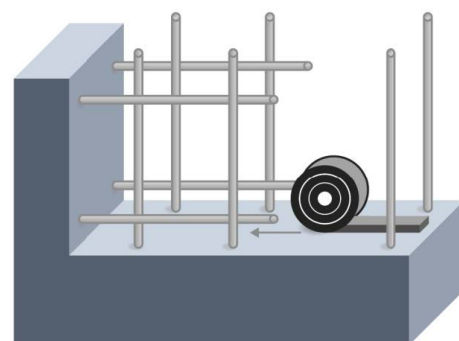

FEUILLE



TEKNA CHEM S.p.A.

Usine : Renate (MB) - Via Sirtori, 18 - 20838 - Tél. +39 0362.91.83.11

Web : www.teknachemgroup.com - E-mail : info@teknachemgroup.com - Fax : +39 0362.91.93.96

1/3



MODE D'ADMINISTRATION

1. Généralités.

BENTOTEK STRIP-BT ne peut fonctionner correctement que dans un espace confiné, afin de développer une pression suffisante pour assurer l'étanchéité.

BENTOTEK STRIP-BT doit être appliqué de préférence sur du béton lisse et sans poussière sur la surface. L'installation doit avoir lieu exclusivement dans des conditions sèches.

Ne pas poser en cas de pluie ou en contact avec l'eau pour éviter une dilatation prématurée du joint d'arrêt d'eau.

BENTOTEK STRIP-BT est appliqué entre les rangées intérieures et extérieures des barres d'armature.

2. Préparation du support.

Enlevez la poussière, la saleté et plus encore en brossant fermement.

Si nécessaire, nivelez la surface du substrat avec un mastic hydroexpansif.

3. Fixation par collage (application horizontale uniquement)

Appliquez une couche de 5 x 10 mm de colle spéciale à l'aide d'un pistolet à cartouche sur la surface du béton.

Déroulez le joint d'arrêt d'eau et appuyez fermement sur l'adhésif.

Attendez que la colle soit sèche avant de couler le béton (maintenez toujours une couverture de béton minimale de 7 cm de chaque côté). Superposez les extrémités des rouleaux joint-waterstop sur le côté sur 5 à 10 cm et pressez-les fermement ensemble.

Un clouage supplémentaire assure une meilleure adhérence et plus sûre du joint d'arrêt d'eau sur le support en béton.

4. Fixation par clouage

Déroulez le joint d'arrêt d'eau BENTOTEK STRIP-BT au milieu du joint (maintenez toujours une couverture de béton minimale d'environ 7 cm de chaque côté). Superposez les extrémités des rouleaux joint-waterstop sur le côté sur 5 à 10 cm.

Fixez le joint d'arrêt d'eau avec des clous avec une rondelle, environ 4 par mètre.

BENTOTEK STRIP-BT peut être fixé à travers les corps avec du fil d'acier ou un adhésif spécial.

IMPORTANT

Évitez de faire passer des objets sous la surface de pose du trottoir.

SPECIFICATIONS

Accouplement hydrophile flexible d'env. Section transversale de 25 x 20 mm, composée de bentonite de sodium naturelle et de caoutchouc synthétique (dans une proportion de 75 % à 25 %).

Capacité à gonfler au contact de l'eau (après 5 jours)	600% de son volume sec d'origine (*)
Densité	1,58±5 % kg/dm ³
Poids	0,79±5 % kg/m
Courbure maximale admissible	Pas de fissuration à 180° au-dessus de 0°C
Température d'application	-15°C à +60°C
Température de fonctionnement	-45°C à +120°C
Odeur	Inodore

Produit non toxique.

Il ne nécessite pas de précautions particulières de manipulation.

(*) Essais dans des conditions de laboratoire.





ASPECT

Bordure rectangulaire noire d'environ 20 x 25 mm, en rouleaux de 5 mètres de longueur.

CONSOMMATION

Les quantités nécessaires dépendent de la longueur des joints de coulée à sceller. Considérez le chevauchement latéral nécessaire de 5 à 10 cm entre 2 segments articulaires consécutifs.

EMBALLAGE

Boîtes en carton contenant 30 mètres de bordure : 6 rouleaux de 5 m de longueur.

Poids par boîte en carton : 23,7 kg net / 25,2 kg brut.

La palette complète se compose de 24 boîtes en carton de 30 m = 720 m.

STOCKAGE

BENTOTEK STRIP-BT doit être stocké à l'intérieur, au-dessus du sol.

Protégez les matériaux de toutes les sources d'humidité et de gel. La durée est illimitée.

LÉGAL

Les informations contenues dans cette fiche technique, bien que représentant le stade de connaissances le plus avancé, ne dispensent pas l'utilisateur d'effectuer des tests préliminaires précis dans ses propres conditions d'utilisation et de fonctionnement. Par conséquent, aucune responsabilité n'est acceptée en cas d'utilisation inappropriée du produit.

